

produkty do sterylizacji

pełna oferta rękawów, torebek
i akcesoriów do sterylizacji



nasze produkty do sterylizacji

zaprojektowane z myślą o wydajności

Nasze rozwiązania do sterylizacji są opracowywane z naciskiem na jakość, trwałość oraz łatwość użytkowania. Od jakości materiałów, przez szczelność zamknięcia, aż po czytelne wskaźniki procesu — każdy detal został zaprojektowany tak, aby zapewniać powtarzalne rezultaty oraz wspierać bezpieczne i efektywne procesy pracy.

Włączając produkty do sterylizacji Premium Plus do swojego portfolio, oferują Państwo klientom sprawdzone rozwiązania łączące wydajność, niezawodność i korzystny stosunek jakości do ceny - wspierając ich codzienną działalność oraz wzmacniając swoją pozycję jako zaufanego partnera.

Produkty do sterylizacji stanowią podstawowy element codziennej pracy w gabinetach stomatologicznych i placówkach medycznych. Klienci potrzebują rozwiązań, które łączą niezawodność, powtarzalność oraz zgodność z rygorystycznymi standardami higieny.

Premium Plus oferuje kompleksową gamę produktów do sterylizacji, w tym torebki, rękawy i kasety, zaprojektowane tak, aby wspierać efektywną obróbkę narzędzi oraz łatwą integrację z codziennymi procesami w gabinecie. Nasze produkty zapewniają niezawodne działanie w szerokim zakresie zastosowań, pomagając Państwa klientom utrzymywać wysoki poziom kontroli zakażeń z pełnym zaufaniem.

spis treści

Strona 2	Informacje o naszej ofercie produktów do sterylizacji
Strona 3	Torebki do sterylizacji
Strona 4	Rękawy do sterylizacji
Strony 5-8	Torebki do sterylizacji - specyfikacja
Strona 9	Rękawy do sterylizacji - specyfikacja
Strony 10-11	Kasety do sterylizacji - specyfikacja
Strony 12-13	Opakowania
Strona 14	Informacje logistyczne
Strona 15	Informacje o Premium Plus



torebki do sterylizacji

Torebki do sterylizacji eliminują potrzebę stosowania drogiego sprzętu do zgrzewania. Zapewniają jednolite uszczelnienie, które wytrzymuje proces sterylizacji i utrzymuje sterylność narzędzi.

- Wykonane z papieru klasy medycznej o gramaturze 70 g/m² i niebieskiej folii o grubości 60 µm ułatwiającej wykrywanie przebić.
- Łatwe do odczytania wskaźniki pary zmieniają kolor z niebieskiego na ciemnoszary, co potwierdza prawidłowy przebieg procesu sterylizacji.
- Potrójny zgrzew chroniący zawartość.
- Wskaźniki wewnętrzne i zewnętrzne.
- Okres trwałości: 3 lata przed użyciem, 6 miesięcy po procesie sterylizacji.
- Każda torebka ma nadrukowany numer LOT, co ułatwia weryfikację produktu.
- Duży wybór rozmiarów do wszystkich zastosowań.
- Zgodność z normami ISO 11607-1 i EN 868-5.

6000	57 mm x 90 mm	(200 szt./opak.)
6001	57 mm x 130 mm	(200 szt./opak.)
6003	90 mm x 145 mm	(200 szt./opak.)
6005	70 mm x 230 mm	(200 szt./opak.)
6007	90 mm x 230 mm	(200 szt./opak.)

6009	135 mm x 260 mm	(200 szt./opak.)
6011	190 mm x 330 mm	(200 szt./opak.)
6015	250 mm x 380 mm	(100 szt./opak.)
6017	300 mm x 430 mm	(100 szt./opak.)

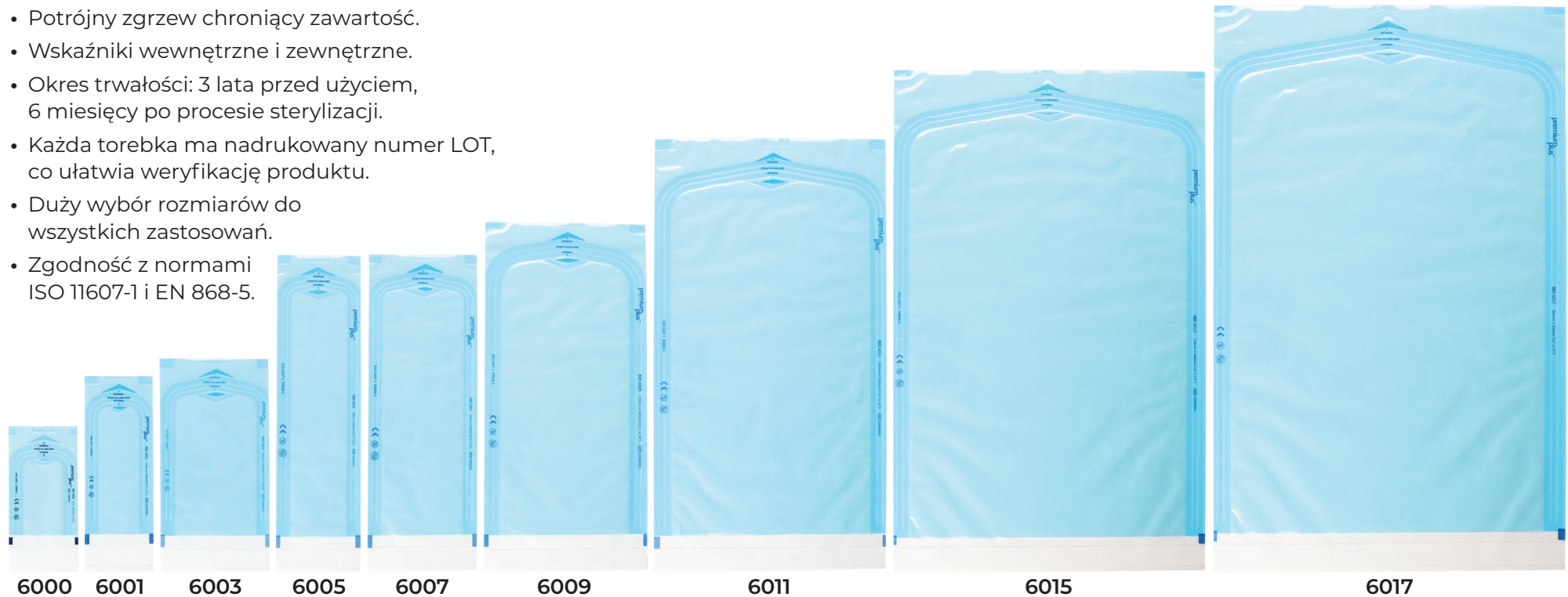

rękawy do sterylizacji

Rękawy do sterylizacji są niezbędne w placówkach opieki zdrowotnej i laboratoriach ze względu na ich opłacalne i konfigurowalne rozwiązania do sterylizacji. Umożliwiają użytkownikom tworzenie torebek o różnych długościach, mieszczących narzędzia o różnych rozmiarach, przy jednoczesnej minimalizacji odpadów. Zaprojektowane, aby wytrzymać temperatury autoklawowania, rękawy do sterylizacji zapewniają bezpieczne, jednolite uszczelnienie, które utrzymuje sterylność do czasu, gdy narzędzia są potrzebne. Przezroczysta folia umożliwia łatwą identyfikację zawartości, nie naruszając sterylności.

- Zaprojektowane do użytku z odpowiednim urządzeniem do zgrzewania lub taśmą do autoklawu w celu uszczelnienia każdego końca rękawa po przycięciu do odpowiedniego rozmiaru.
- Wykonane z papieru klasy medycznej o gramaturze 70 g/m² i niebieskiej folii o grubości 60 µm ułatwiającej wykrywanie przebić.
- Potrójny zgrzew chroniący zawartość.

- Łatwe do odczytania wskaźniki pary zmieniają kolor z niebieskiego na ciemnoszary, co potwierdza prawidłowy przebieg procesu sterylizacji.
- Trzy uniwersalne rozmiary do wszystkich zastosowań.
- Zgodność z normami ISO 11607-1 i EN 868-5.

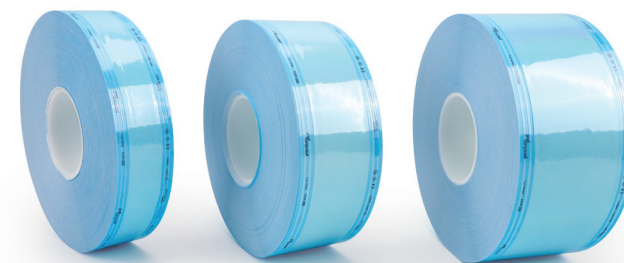

6052 50 mm (200 m rolka)

6053 75 mm (200 m rolka)

6054 100 mm (200 m rolka)

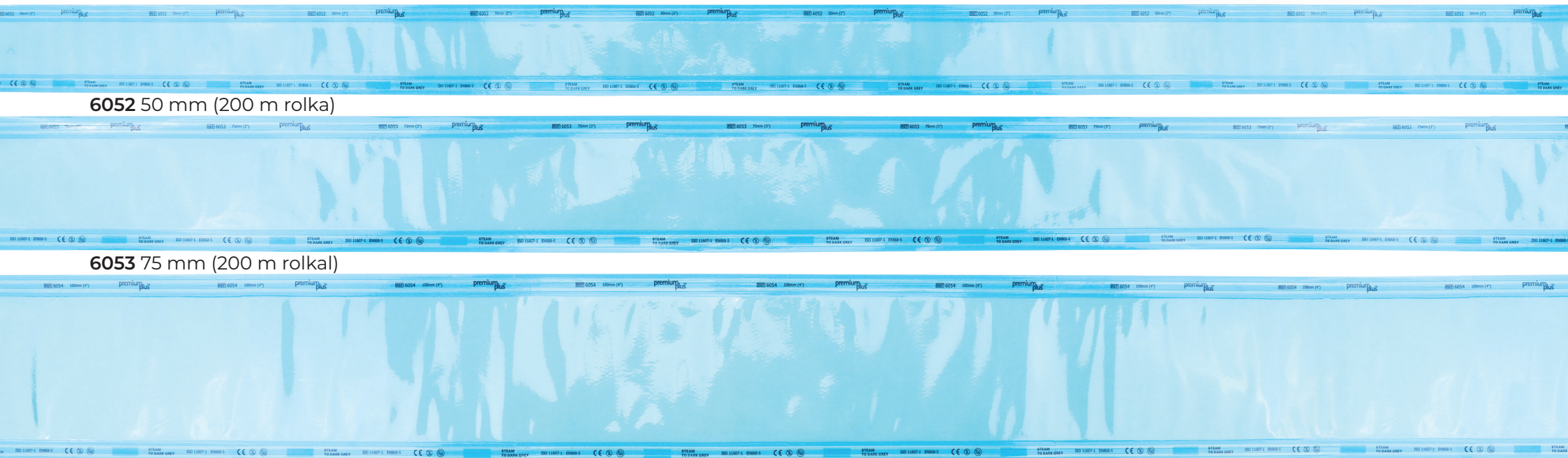

specyfikacja torebki do sterylizacji



6000 57 mm x 90 mm (200 szt./opak.)

diamentowe i węglkowe wiertła, końcówki do skalerów, elementy aparatów ortodontycznych itp.



6001 57 mm x 130 mm (200 szt./opak.)

wkręcane lusterka, formówki, retainery, klamry do koferdamu itp.



6003 90 mm x 145 mm (200 szt./opak.)

kątnice wolnoobrotowe, nożyczki, małe instrumenty itp.

numer partii dla łatwej
weryfikowalności



wewnętrzne/zewnętrzne
wskaźniki pary



potrójny samoprzylepny
zgrzew zapewniający
sterylność

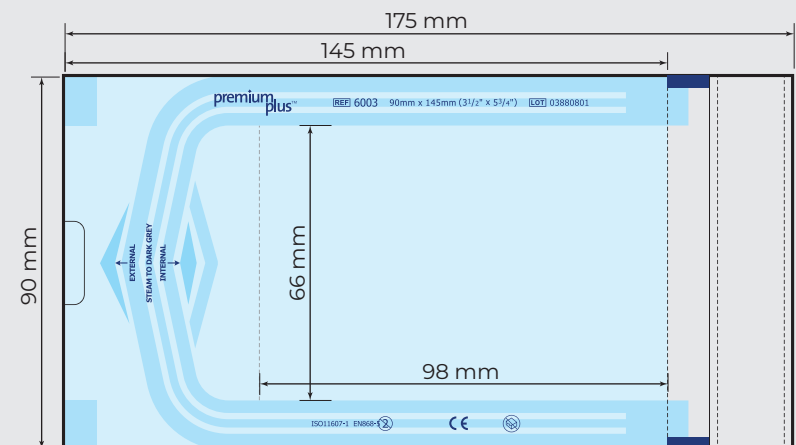
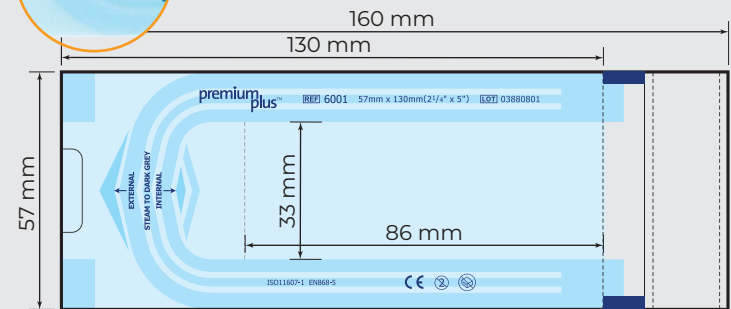
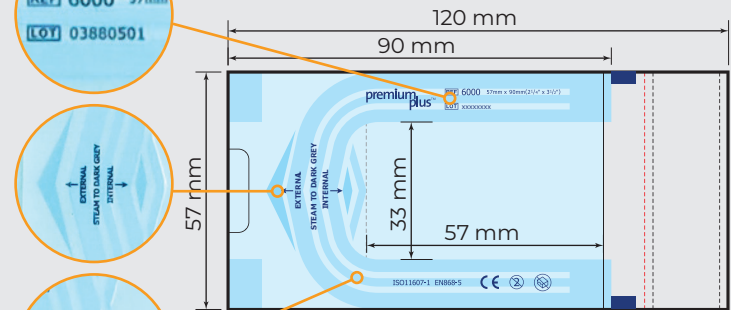
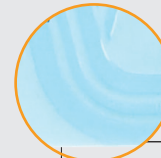

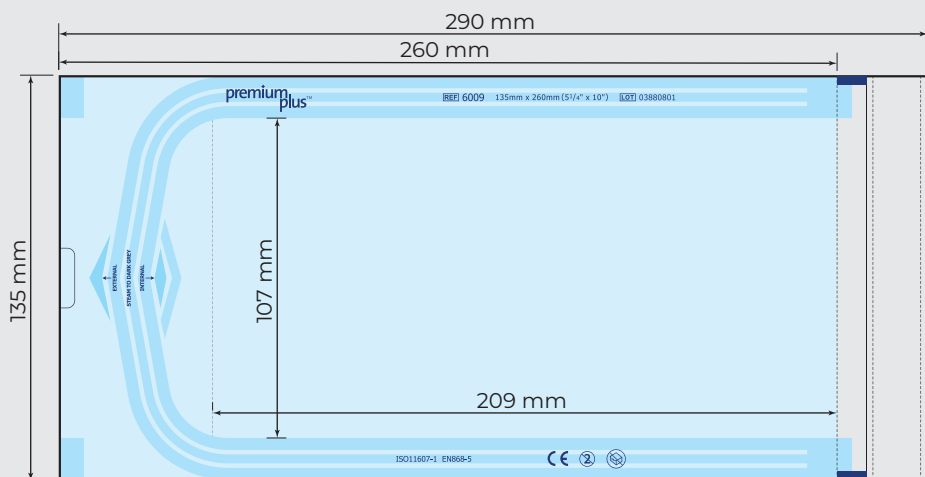
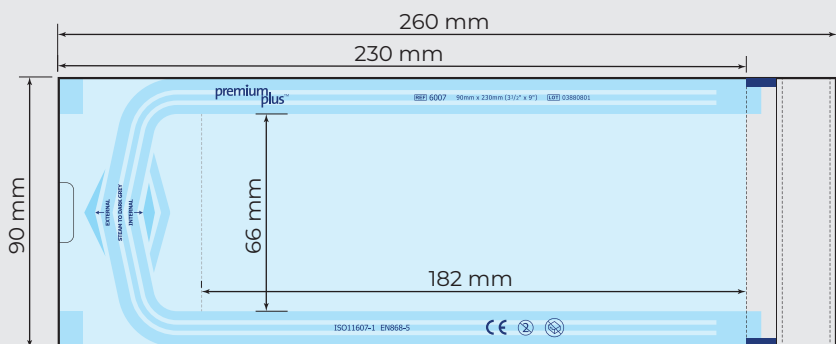
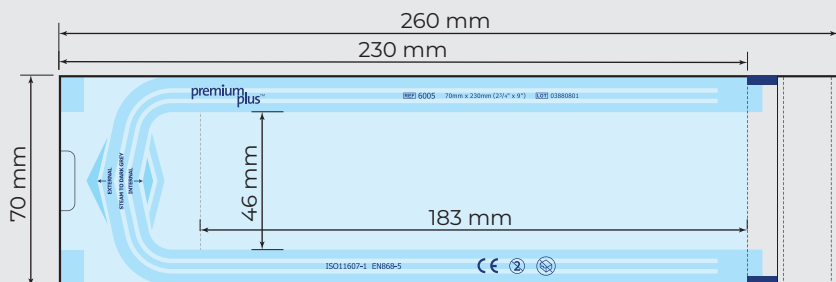

6005 70 mm x 230 mm (200 szt./opak.)
pęsety, nakładacze, kirety, zgłębniki i inne instrumenty ręczne itp.

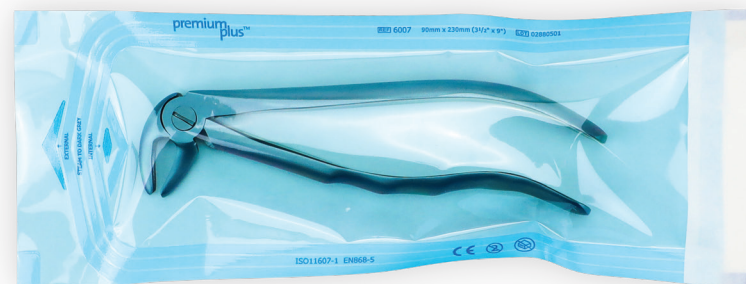

6007 90 mm x 230 mm (200 szt./opak.)
kleszcze, dźwignie, nożyce, odgryzacze itp.

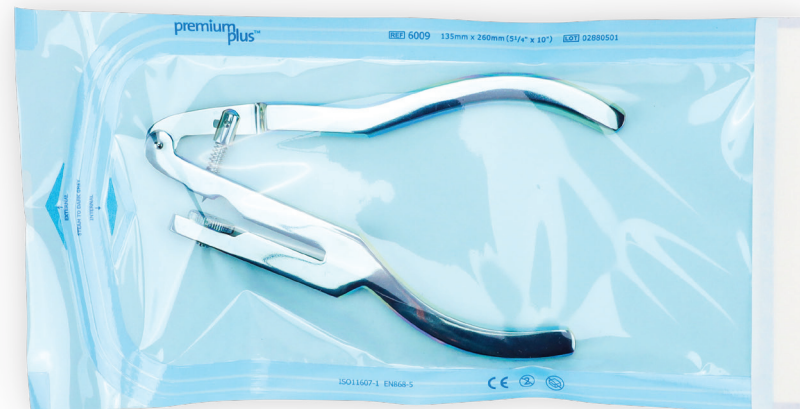

6009 135 mm x 260 mm (200 szt./opak.)
kleszcze do koferdamu, ramki do koferdamu i inne duże narzędzia ręczne itp.



6011 190 mm x 330 mm (200 szt./opak.)
duże narzędzia i kasety do sterylizacji

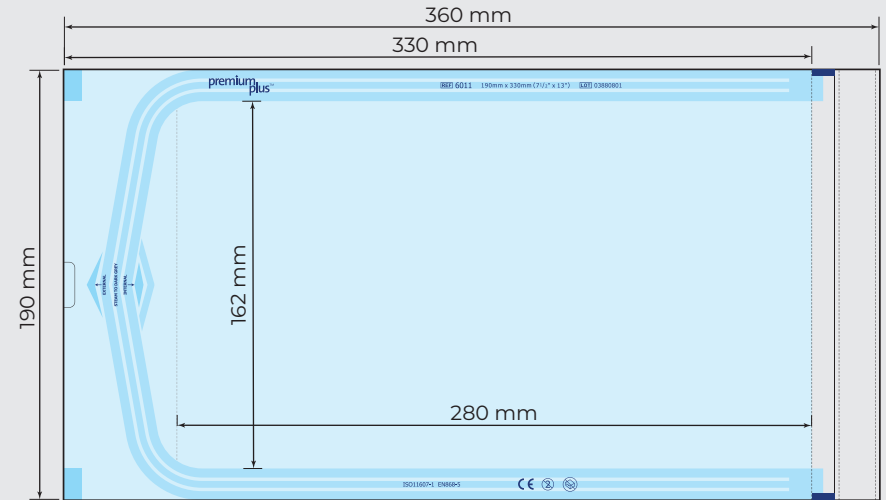

6015 250 mm x 380 mm (100 szt./opak.)
duże narzędzia i kasety do sterylizacji

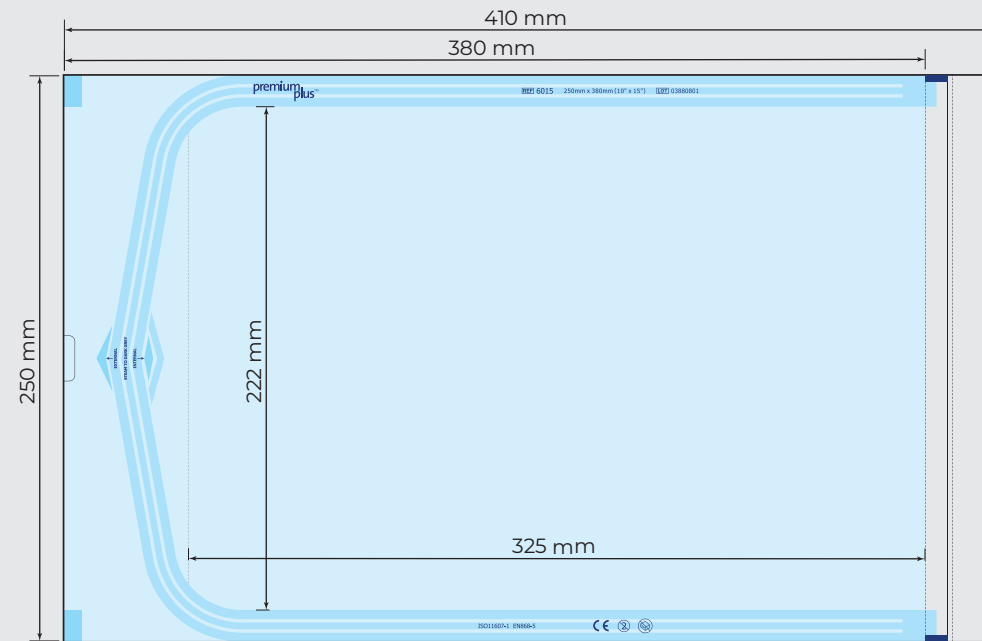

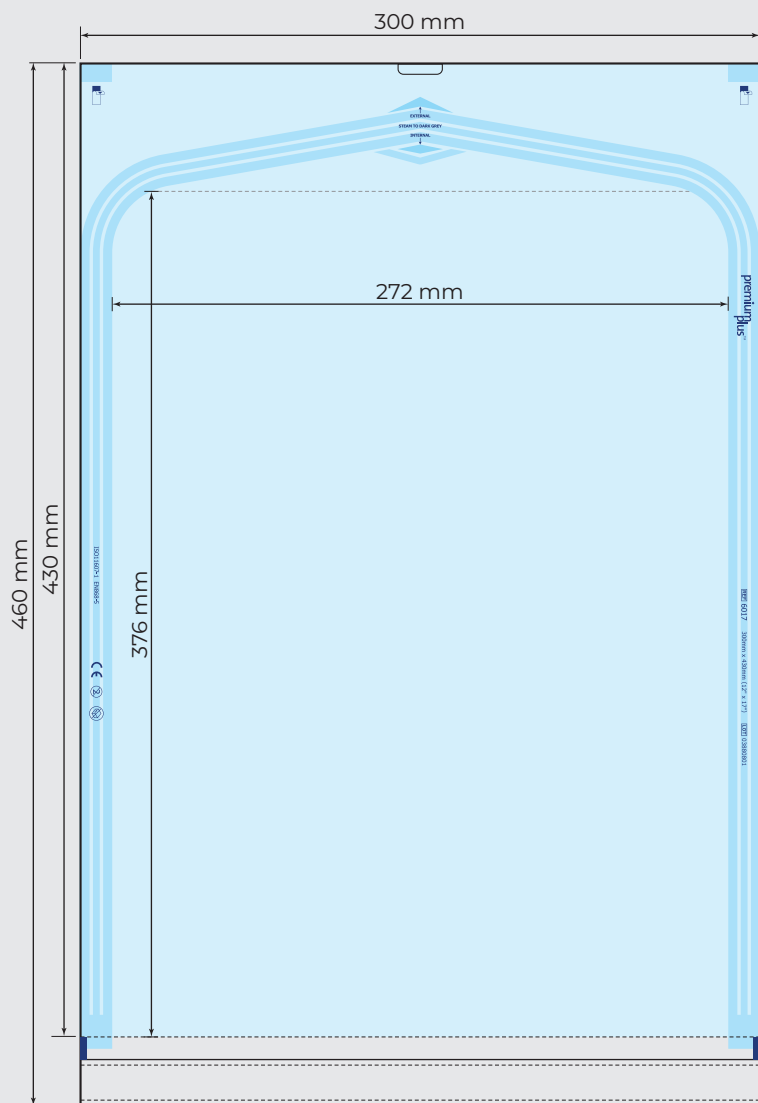

6017 300 mm x 430 mm (100 szt./opak.)
tacki na narzędzia

specyfikacja rękawy do sterylizacji

Zaprojektowane do tworzenia niestandardowych rozmiarów opakowań dla bardzo długich produktów lub mniejszych pojedynczych torebek.

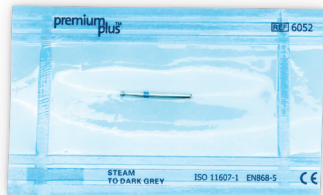

6052 50 mm (200 m rolka)

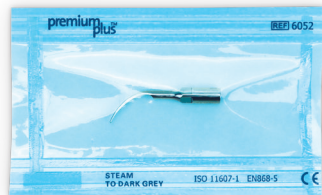

6053 75 mm (200 m rolka)

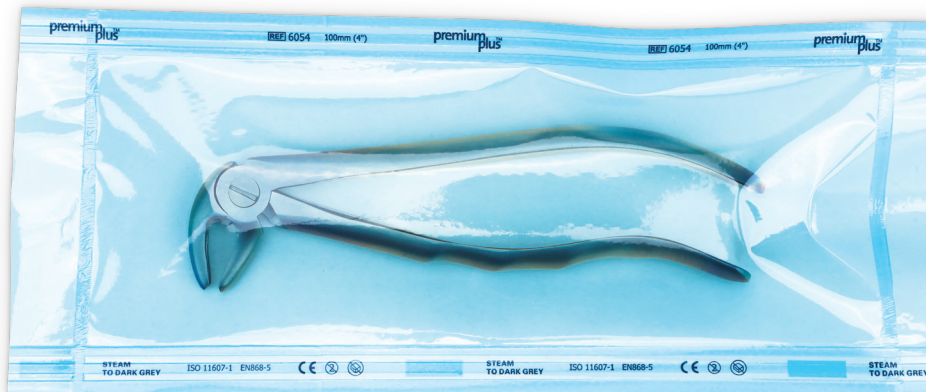

6054 100 mm (200 m rolka)

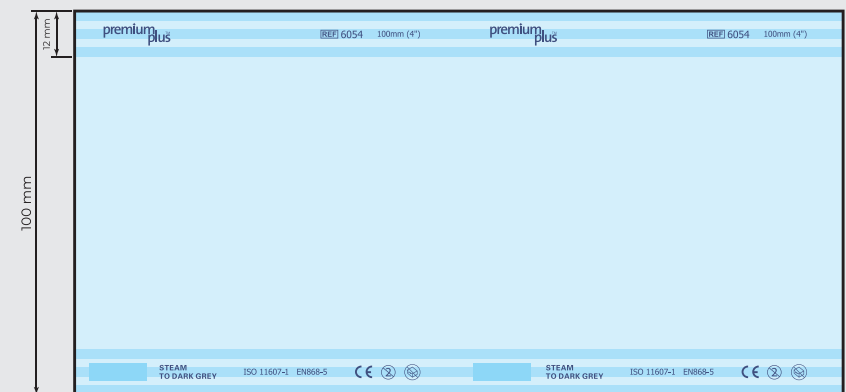
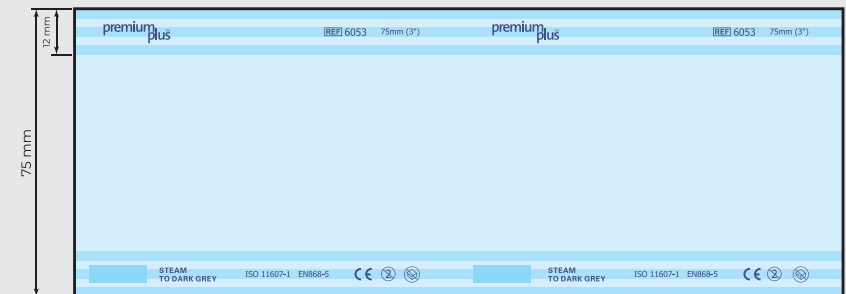
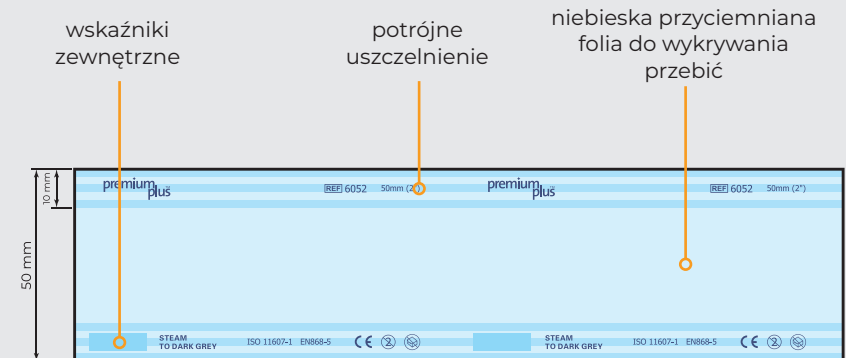

specyfikacja

kasety do sterylizacji

- Lekki plastik ułatwiający przenoszenie i transport.
- Bardziej ekonomiczne niż drogie kasety metalowe.
- Odporność na rdzę i korozję.
- Chroni delikatne narzędzia podczas sterylizacji i zmniejsza ryzyko obrażeń użytkownika spowodowanych wysoką temperaturą.



odblokowane



zablokowane

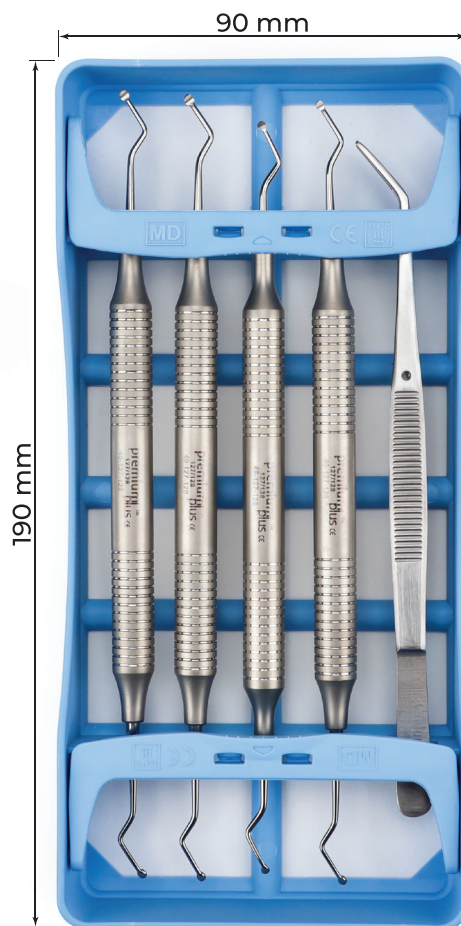

3881 small (mieści 5 narzędzi)
190 mm x 90 mm x 25 mm (1 szt./opak.)



3882 medium (mieści 8 narzędzi)
190 mm x 135 mm x 25 mm (1 szt./opak.)

**6011**

190 mm x 330 mm (200 szt./opak.)

**3881**190 mm x 90 mm x 25 mm
(1 szt./opak.)**3882**190 mm x 135 mm x 25 mm
(1 szt./opak.)**6015**

250 mm x 380 mm (100 szt./opak.)

Dostępne w następujących kolorach:

biały

jasnoniebieski

niebieski

lawendowy

zielony

opakowania



6000
10 x opakowań w kartonie



6001
10 x opakowań w kartonie



6003
10 x opakowań w kartonie



6005
10 x opakowań w kartonie



6007
10 x opakowań w kartonie



6009
10 x opakowań w kartonie



6011
10 x opakowań w kartonie



6015
10 x opakowań w kartonie



6017
10 x opakowań w kartonie



3881
50 x kaset do sterylizacji w kartonie



3882
50 x kaset do sterylizacji w kartonie



6052
10 x rolek w kartonie



6053
10 x rolek w kartonie



6054
10 x rolek w kartonie

informacje logistyczne

Kod	Opis Produktu	Opakowanie	Karton	Wymiary Kartonu dł. x szer. x wys.	Waga Kartonu (kg)
6000	6000 Torebki 200 szt. 57 mm x 90 mm	200 szt./opak.	10 opak./karton	33 cm x 15 cm x 15 cm	2.35 kg
6001	6001 Torebki 200 szt 57 mm x 130 mm	200 szt./opak.	10 opak./karton	35 cm x 19 cm x 15 cm	3.05 kg
6003	6003 Torebki 200 szt 90 mm x 145 mm	200 szt./opak.	10 opak./karton	35 cm x 21 cm x 21 cm	4.95 kg
6005	6005 Torebki 200 szt 70 mm x 230 mm	200 szt./opak.	10 opak./karton	35 cm x 29 cm x 16 cm	5.80 kg
6007	6007 Torebki 200 szt 90 mm x 230 mm	200 szt./opak.	10 opak./karton	35 cm x 29 cm x 21 cm	7.30 kg
6009	6009 Torebki 200 szt 135 mm x 260 mm	200 szt./opak.	10 opak./karton	33 cm x 32 cm x 30 cm	11.70 kg
6011	6011 Torebki 200 szt 190 mm x 330 mm	200 szt./opak.	10 opak./karton	42 cm x 38 cm x 35 cm	20.60 kg
6015	6015 Torebki 100 szt 250 mm x 380 mm	100 szt./opak.	10 opak./karton	44 cm x 34 cm x 28 cm	15.75 kg
6017	6017 Torebki 100 szt 300 mm x 430 mm	100 szt./opak.	10 opak./karton	33 cm x 33 cm x 48.5 cm	21.30 kg
6052	6052 Rękaw do sterylizacji 200 m x 50 mm	200 m/rolka.	10 rolek/karton	44 cm x 24 cm x 26 cm	13.75 kg
6053	6053 Rękaw do sterylizacji 200 m x 75 mm	200 m/rolka	10 rolek/karton	44 cm x 22 cm x 40 cm	20.65 kg
6054	6054 Rękaw do sterylizacji 200 m x 100 mm	200 m/rolka.	10 rolek/karton	43 cm x 22 cm x 52 cm	27.65 kg
3881	3881 Plastikowa kasetka do sterylizacji Small	1 szt./opak.	50 opak./karton	48 cm x 30 cm x 21 cm	4.60 kg
3882	3882 Plastikowa kasetka do sterylizacji Medium	1 szt./opak.	50 opak./karton	71 cm x 32 cm x 21 cm	6.15 kg

o Premium Plus

Dzięki ponad 50-letniemu doświadczeniu w branży stomatologicznej specjalizujemy się w produkcji i dystrybucji wysokiej jakości produktów stomatologicznych, które łączą w sobie precyzję, przystępną cenę i innowacyjność. Nasza rozległa wiedza gwarantuje, że każdy oferowany przez nas produkt spełnia najwyższe standardy jakości, wspierając profesjonalistów stomatologicznych na całym świecie.

Od 2011 roku obsługujemy rynek europejski, początkowo z Wielkiej Brytanii, a od 2020 roku z naszego polskiego centrum dystrybucyjnego zlokalizowanego w Wysogotowie pod Poznaniem. Jesteśmy dumni z bycia częścią globalnego partnerstwa Premium Plus, z silnymi powiązaniem w Hongkongu, USA, Australii, Japonii i Europie. Nasz obiekt o powierzchni 10 000 metrów kwadratowych pozwala nam dostarczać produkty premium w konkurencyjnych cenach.

Misja

W Premium Plus wierzymy, że wizyta u dentysty nie musi budzić negatywnych skojarzeń, a piękny, zdrowy uśmiech ma niezwykłą moc poprawiania samopoczucia.

W tym celu stworzyliśmy szeroką gamę wysokiej jakości produktów w wielu wariantach kolorystycznych, które ożywiają gabinety stomatologiczne, wprowadzając przyjazną atmosferę, estetykę i komfort użytkowania zarówno dla pacjenta, jak i stomatologa. Dzięki naszym rozwiązaniom podnosimy standardy opieki, która staje się pozytywnym doświadczeniem, co pozwala pacjentom przystąpić do zabiegów z większym poczuciem spokoju.



dla czego warto u nas kupować?

Rozumiemy, że w dzisiejszym dynamicznie zmieniającym się środowisku potrzebują Państwo czegoś więcej niż tylko produktu – potrzebują Państwo partnera, który będzie wspierał Was na każdym kroku. Dlatego oferujemy:

Zgodność z przepisami

Pełna zgodność z wymogami prawnymi, dzięki czemu można mieć pewność co do jakości i bezpieczeństwa naszych produktów.

Wsparcie marketingowe

Zapewniamy materiały marketingowe takie jak ulotki, katalogi, zdjęcia produktów i inne, co pomoże Państwu w rozbudowaniu oferty produktów i ich promocji.

Szkolenie produktowe

Wszechstronne szkolenia, dzięki którym Państwa zespół będzie w pełni przygotowany do prezentacji i sprzedaży naszych produktów.

Wsparcie logistyczne

Niezawodne i wydajne rozwiązania logistyczne, zapewniające terminową dostawę produktów za każdym razem.

Doświadczenie w produkcji

Dziesięciolecie doświadczenia w produkcji wyrobów stomatologicznych, które konsekwentnie spełniają standardy branżowe i przekraczają oczekiwania odbiorców.



www.premiumpluspoland.com

European Office
Premium Plus Poland sp. z o. o.
Bukowska 27
62-081 Wysogotowo
Poland

+48 61 880 1094
info@premiumpluspl.com
www.premiumpluspoland.com

UK Office
Premium Plus UK Ltd.
2, Knighton Heath Industrial Estate
847 Ringwood Road, Bournemouth
Dorset BH11 8NE
U.K.

+44 1202 611 011
info@premiumplusuk.com
www.premiumplusuk.com

AUS Office
Premium Plus Australia Pty. Ltd.
98 Victoria Street,
Smithfield NSW 2164
Australia

+61 287 176 500
info@premiumplusau.com
www.premiumplusau.com

USA Office
Premium Plus Dental Supplies Inc.
155 Liberty Avenue
Brooklyn NY 11212
U.S.A.

+1 718 366 8686
sales@premiumplususa.com
https://premiumplususa.com

Japan Office
Premium Plus Japan Co., Ltd.
5th Floor, 1-1-31, Nishimidorigaoka,
Toyonakashi, Osaka 560-0005,
Japan

+81 6 6845 0066
premiumplus.info@premiumplus.jp
www.premiumplus.jp

Hong Kong Office
Premium Plus Medical Supplies Ltd.
1001, Yuen Long Trading Centre
No.33, Wang Yip Street West
Yuen Long, N.T.
Hong Kong

+852 2443 1219
hk@premiumplushk.com
www.premiumplushk.com

Manufacturing Facility
Premium Plus (Dongguan) Limited
Flat 101, No. 122, Tianqiao Road,
Changping, Dongguan,
Guangdong 523581
China

+86 769 83397277
info@premiumpluschina.com
www.premiumplushk.com